

3 Phase Spot

INSTALLATIONSANLEITUNG FÜR WAND UND DECKENLEUCHE

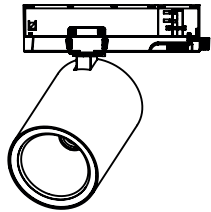

INSTALLATION INSTRUCTIONS FOR WALL AND CEILING LIGHT

INSTALLATIE-INSTRUCTIES VOOR WAND- EN PLAFONDVERLICHTING

INSTRUCTIONS D'INSTALLATION POUR APPLIQUE MURALE ET PLAFONNIER

DE Die Installation und Inbetriebnahme darf nur von autorisiertem Fachpersonal („Elektrofachkraft“) durchgeführt werden. Diese Leuchte ist ausschließlich für Beleuchtungszwecke bestimmt und muss entsprechend der mitgelieferten Montageanleitung installiert werden. Reinigungs- und Wartungshinweise sind unbedingt zu beachten. Jede andere Verwendung oder Montageart ist unsachgemäß und kann die Sicherheit beeinträchtigen.

ACHTUNG! Stellen Sie sicher, dass bei der Verdrahtung und Installation von Leuchten und Versorgungsgeräten keine Spannung anliegt. Andernfalls können die LED-Module beschädigt werden. **Bei einem Defekt des Gerätes kontaktieren Sie den Händler oder Hersteller.** die Montageanleitung Frist ist aufzubewahren.

EN Installation and commissioning may only be carried out by authorised specialist personnel ('qualified electricians'). This light is intended exclusively for lighting purposes and must be installed in accordance with the installation instructions. Cleaning and maintenance instructions must be observed. Any other use or installation method is improper.

WARNING! Ensure that power supply units are always disconnected. Otherwise the LED modules may be damaged.

Return to manufacturer if defects are found. Keep the installation instructions in a safe place. Subject to technical changes.

NL Installatie en inbedrijfstelling mogen alleen worden uitgevoerd door bevoegd vakpersoneel ('gekwalificeerde elektriciens'). Deze lamp is uitsluitend bedoeld voor verlichtingsdoeleinden en moet worden geïnstalleerd volgens de installatiehandleiding. Reinigings- en onderhoudsinstructies moeten in acht worden genomen. Elk ander gebruik of installatiemethode is oneigenlijk.

WAARSCHUWING! Zorg ervoor dat de voedingseenheden altijd losgekoppeld zijn. Anders kunnen de LED modules beschadigd raken. **Stuur ze terug naar de fabrikant als ze defecten vertonen.** Bewaar de installatiehandleiding op een veilige plaats. Technische wijzigingen voorbehouden.

FR L'installation et la mise en service ne peuvent être effectuées que par du personnel spécialisé autorisé (« électriciens qualifiés »). Ce luminaire est destiné exclusivement à l'éclairage et doit être installé conformément aux instructions d'installation. Les instructions de nettoyage et d'entretien doivent être respectées. Toute autre utilisation ou méthode d'installation est inappropriée.

AVERTISSEMENT! Veillez à ce que les blocs d'alimentation soient toujours déconnectés. Dans le cas contraire, les modules LED peuvent être endommagés.

Renvoyez-les au fabricant si vous constatez des défauts.

Conserver les instructions d'installation dans un endroit sûr. Sous réserve de modifications techniques.

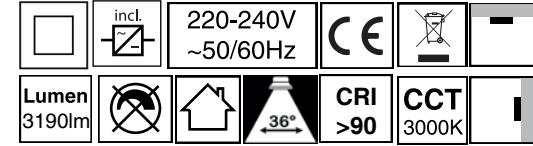

ACHTUNG/WARNING/WAARSCHUWING/ATTENTION



DE

1. Vor der Installation die Sicherung ausschalten.
2. Erst nach vollständiger Installation und Prüfung darf der Stromkreis eingeschaltet werden.
3. Nur von einer Elektrofachkraft installieren und warten lassen.

EN

1. Switch off before installation.
2. Switch on only after complete installation and examination of the circuit.
3. Professional electrician for installation and maintenance only.

NL

1. Schakel uit voor installatie.
2. Schakel pas in na volledige installatie en controle van het circuit.
3. Professionele elektricien voor installatie en onderhoud.

FR

1. Mettre hors tension avant l'installation.
2. n'allumer qu'après avoir terminé l'installation et examiné le circuit.
3. l'installation et l'entretien doivent être confiés à un électricien professionnel.

Technische Modifikationen vorbehalten/Subject to technical modifications
Technische wijzigingen voorbehouden/Sous réserve de modifications techniques

vysn-group.com

service@vysn-group.com

W117001A3W_W117001A3B_IM

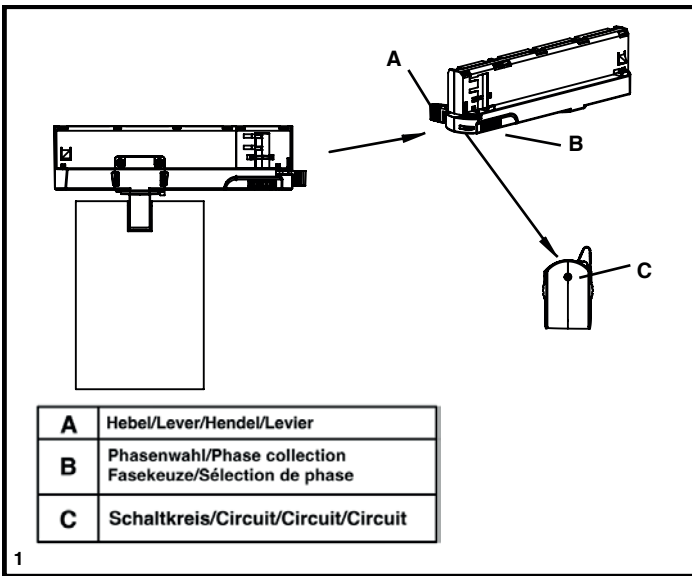

DE Achten Sie auf den Anschlusspunkt
EN Pay attention to the connect point
NL Besteed aandacht aan het aansluitpunt
FR Attention au point de connexion

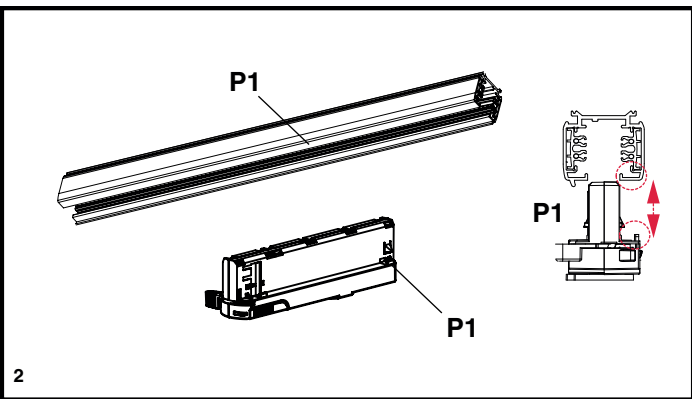

DE Achten Sie auf die Einbauichtung
EN Pay attention to the installation direction
NL Let op de installatierichting
FR Attention au sens d'installation

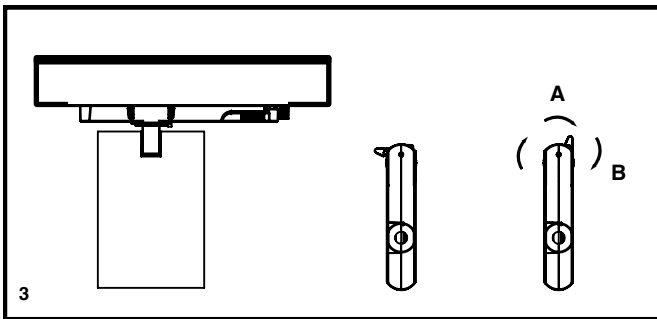

DE
 1. Beginnen Sie mit dem Lampenanschluss in der "Status 1"-Position und setzen Sie ihn in die Schiene ein.
 2. Bewegen Sie den Hebel auf "Status 2".
 3. Drehen Sie den Ring, um entweder Schaltung 1, 2 oder 3 je nach Bedarf auszuwählen.
EN
 1. Start with the lamp track connector in the "Status 1" position and insert it into the rail.
 2. Move the lever to "Status 2."
 3. Turn the ring to choose either circuit 1, 2, or 3, based on what you need
NL
 1. Begin met de lampconnector in de "Status 1"-positie en plaats deze in de rail.
 2. Verplaats de hendel naar "Status 2".
 3. Draai de ring om circuit 1, 2 of 3 te selecteren, afhankelijk van wat je nodig hebt.
FR
 1. Commencez avec le connecteur de lampe en position "Statut 1" et insérez-le dans le rail.
 2. Déplacez le levier sur "Statut 2".
 3. Tournez l'anneau pour choisir le circuit 1, 2 ou 3, selon vos besoins.

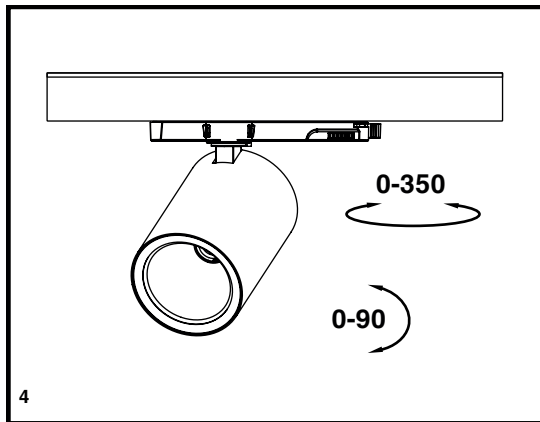

DE Nachdem das Schienenlicht richtig auf der Schiene montiert wurde, neigen Sie es in den gewünschten Winkel und schalten Sie es ein.
EN After mounted the track light properly on the rail, tilt the angle you need and power on.
NL Nadat de railverlichting goed op de rail is gemonteerd, kantel deze naar de gewenste hoek en zet hem aan.
FR Après avoir monté correctement le rail de lumière, inclinez-le à l'angle souhaité et allumez-le

ACHTUNG/WARNING/WAARSCHUWING/ATTENTION

DE Reinigung nur mit Trockentuch, Wartung nur durch Elektro Fachkraft
EN Cleaning only with dry cloth, Maintenance only by qualified electricians
NL Alleen schoonmaken met droge doek, Onderhoud alleen door gekwalificeerde elektriciens
FR Nettoyage uniquement avec un chiffon sec, Entretien uniquement par un électricien spécialisé

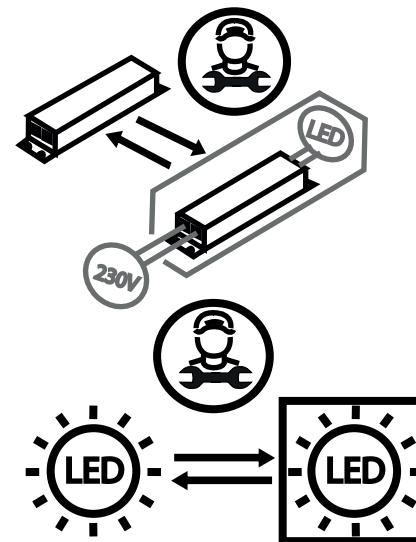

DE Austausch der Netzgeräte und LED nur durch Elektro-Fachkraft
EN Replacement of power supply units and LEDs only by qualified electricians
NL Vervanging van voedingseenheden en LED's alleen door gekwalificeerde elektriciens
FR Remplacement des blocs d'alimentation et des LED uniquement par un électricien qualifié